



誠信 • 踏實 • 迅速



電動鏈條吊車



誠岱機械廠股份有限公司



產品特性說明及功能介紹

外殼

- 鋁合金外殼，堅實而質輕。
- 有特殊散熱片，散熱快，可連續使用，效率達40%。
- (雙速40/20%，YSF系列15%)

馬達剎車

- 最新設計的磁力產生器，其特性為產磁。
- 可在電源切斷的同時瞬間剎車，保證吊車時剎車絕對安全確實。
- 專利第27417號，註冊在案。

極限開關

- 吊上吊下都有極限開關裝置，使自動停止，防止鏈條超出，確保安全。

鏈條

- 採用進口FEC80超級強熱處理合金鋼鏈條。

吊鉤

- 經熱鍛造，強度絕佳，不易斷裂。
- 下吊鉤可360度旋轉，附安全舌片，確保操作安全。

支撐架

- 吊重支撐架由兩片鋼板組合，非常堅固。

機械剎車

- 特殊裝置的機械剎車，確保超負重時之安全。
- 與馬達剎車結合成“雙剎車系統”，加強其安全與耐用。
- 0.5噸(YSL、YSF)無此裝置。

變壓器

- 24V/48V變壓裝置。
- 操作時，萬一漏電，可防止意外事故之發生，下雨時，甚且可保證安全使用。
- 24V適用於1.5/1.8kw之馬力，48V適用於3.7kw。

電磁接觸器

- 高效率電磁接觸器，符合FEM 2m 操作頻率。

逆相保護裝置

- 特殊電纜裝置，當電源結線錯誤時，控制電路無法動作。

按鈕開關

- 使用防水按鈕開關，輕便耐用。

※在特殊環境使用，請洽本公司設計規劃。

鏈條

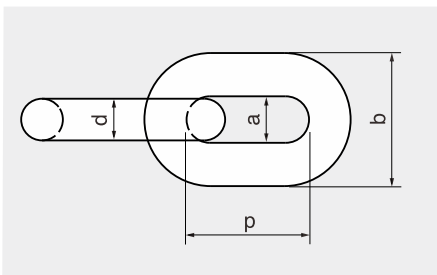

直徑 d (mm)	使用機型	內長 p (mm)	內寬 a (mm)	外寬 b (mm)	拉斷荷重 (kn)
ø7.1	050~300 YSE YSL YSF YSH YL(H)T	20.2	8.2	23.2	63
ø10.0	YSS(T)-200 YSS(T)-280 YSS(T)-300	30.2	12.5	33.2	128
ø11.2	YSS(T)-250 YSS(T)-500 YSS-750 YSS-1000 YSS-1500 YSS-2000 YSS-3000	34.0	14.0	37.5	160

吊鉤

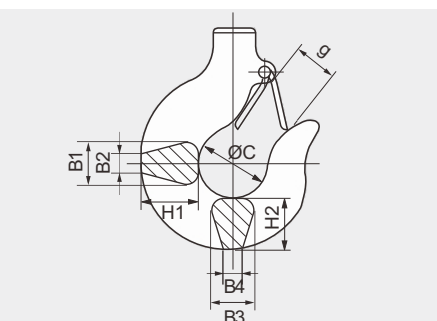

機型	荷重 (ton)	T B	尺寸 (mm)								容許應力 (kg/mm ²)	吊鉤組重 (kg)
			H1	B1	B2	H2	B3	B4	C	g		
YSL,H,E,F	0.5,1	T B	33	23	9	29	23	9	40	28	70	*10
YSL,H,E,F	2	T B	45	31	10	41	31	10	46	36	70	*10
YSL,H	2,8,3	T B	55	34	19	48	34	19	52	40	70	*10
YSS	2,2.5,2,8,3	T B	55	34	19	48	34	19	52	40	70	*10
	5	T B	67	45	23	60	45	23	62	45	70	20
	7.5	B	75	48	16	68	48	16	75	55	100	40
	10	B	100	70	28	95	65	28	100	70	70	70
	15	B	120	85	32	110	83	32	120	82	70	140
	20	B	140	100	38	130	95	38	140	105	70	270
	30	B	140	98	38	130	94	38	140	105	100	350

● T-上吊鉤/B-下吊鉤

● 吊鉤組重 "*" 表未達10 kg。

標準型吊車



優點

- 不用極限開關，增加使用空間。
- 裝有離合器，取代機械剎車，其作用與過載保護和極限開關相似。
- 不裝置變壓器，控制開關與電源電壓相同。(即直接式結線)。

荷重 (ton)		0.5	1	2
揚程 (ton)		3(6) etc.		
速度 (m/min)	50Hz	6.7	4.7	2.3
	60Hz	8	5.6	2.8
馬力 (kw)		1.5		1.8
電源		3 Phase, (三相) 220V-600V, 50Hz, 60Hz		
額定 E.D Rating (%)		40		
鏈條掛數		1		2
淨重/毛重 (kg)		50.5/53		60.5/63
裝箱明細 LxWxH (cm)		60x57x33		
材積 (cm)		4		

超短型吊車



優點

- 結構整體化。
- 吊車與電動小車結合為一，不佔空間。
- 極限距離縮短，可獲得較高之揚程。
- 適合一般較低矮之場所使用。

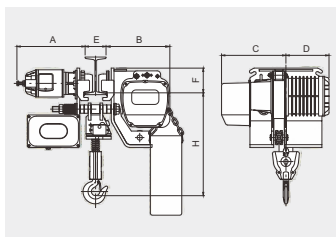

型號	荷重 (ton)	尺寸 (mm)						吊升				橫行				淨重 (kg)	
		H	A	B	C	D	E	F	速度(m/min)		馬力 kw	馬力 極數	速度(m/min)		馬力 kw		馬力 極數
									50Hz	60Hz			50Hz	60Hz			
YLT-050	0.5	440	327	307	278	241	75-125	112	6.7	8.0	1.5, 4P	20	24	0.25, 4P	188		
YLT-100	1	440	327	307	278	241	75-125	112	4.7	5.6	1.5, 4P	20	24	0.25, 4P	188		
YLT-200	2	520	330	310	311	208	100-150	118	2.3	2.8	1.8, 4P	20	24	0.25, 4P	216		
YLT-300	3	593	366	315	343	208	125-175	143	1.5	1.8	1.8, 4P	20	24	0.6, 4P	277		
YHT-050	0.5	440	327	307	278	241	75-125	112	9.2	11	1.8, 4P	20	24	0.25, 4P	188		
YHT-100	1	440	327	307	278	241	75-125	112	6.7	8.0	1.8, 4P	20	24	0.25, 4P	188		
YHT-200	2	520	330	310	311	208	100-150	118	3.3	4.0	1.8, 4P	20	24	0.25, 4P	216		
YHT-300	3	593	366	315	343	208	125-175	143	2.2	2.6	1.8, 4P	20	24	0.6, 4P	277		
YSTD-200	2	702	371	443	318	319	125-175	143	6.7	7.9	3.7, 4P	20	24	0.6, 4P	438		
YSTD-250	2.5	724	371	443	318	376	125-175	143	5.2	6.4	3.7, 4P	20	24	0.6, 4P	448		
YSTD-300	3	765	371	443	274	363	125-175	143	4.3	5.2	3.7, 4P	20	24	0.6, 4P	465		
YSTD-500	5	805	371	443	265	372	125-175	148	2.6	3.2	3.7, 4P	20	24	0.6, 4P	505		

※最高揚程:6M

主機配電動小車

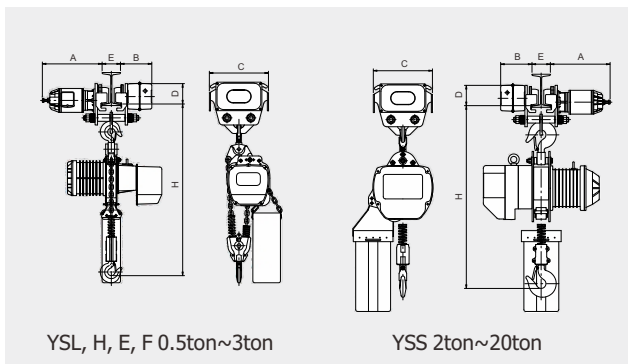

YSL, H, E, F 0.5ton~3ton

YSS 2ton~20ton

荷重 (ton)	型號	尺寸 (mm)					
		H	A	B	C	D	E
0.5, 1	MT-050, 100	705	328	173	294	98	75-125
2	MT-200	935	328	173	322	111	100-150
2.8, 3	MT-280, 300	1030	368	180	356	117	125-175
2	MT-200	995	328	173	322	111	100-150
2.5	MT-300	1040	368	180	356	117	125-175
2.8, 3	MT-280, 300	1120	368	180	356	117	125-175
5	MT-500	1200	372	184	386	127	125-175
7.5	MT-750	1300	381	193	454	167	150-200
10	MT-1000	1415	471	193	560	205	150-200
15	MT-1500	1490	576	212	702	220	190
20	MT-2000	1820	705	211	882	295	200

主機配鏈動/滑動小車

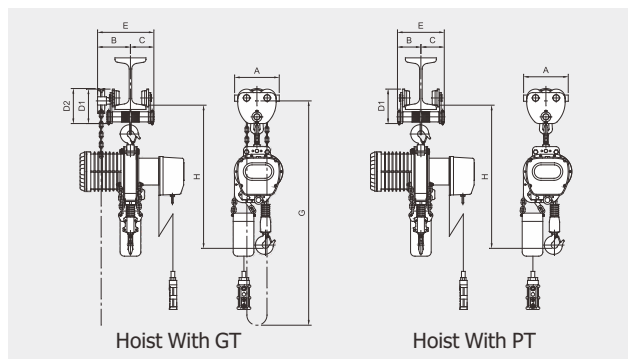

Hoist With GT

Hoist With PT

荷重 (ton)	型號	尺寸 (mm)								適用工字鐵 (mm)
		H	A	B	C	D1	D2	E	G	
0.5	GT-050	710	194	156	110	151	150	266	2709	50-150
0.5	PT-050	710	194	110	110	151	-	220	-	50-150
1	GT-100	720	217	160	113.5	170	167	273	2719	75-150
1	PT-100	720	217	113.5	113.5	167	-	227	-	75-150
2	GT-200	920	247	179	130	224	207	309	3279	100-175
2	PT-200	920	247	130	130	207	-	260	-	100-175
3	GT-300	1110	270	196	150	241	239	346	3353	100-200
3	PT-300	1110	270	150	150	239	-	300	-	100-200
2	GT-200	1010	247	179	130	224	207	309	3279	100-175
2	PT-200	1010	247	130	130	207	-	260	-	100-175
2.5	GT-300	1100	270	196	150	241	239	346	3353	100-200
2.5	PT-300	1100	270	150	150	239	-	300	-	100-200
3	GT-300	1175	270	196	150	241	239	346	3353	100-200
3	PT-300	1175	270	150	150	239	-	300	-	100-200
5	GT-500	1250	310	198	152	235	251	350	3356	125-200
5	PT-500	1250	310	151	152	251	-	304	-	125-200

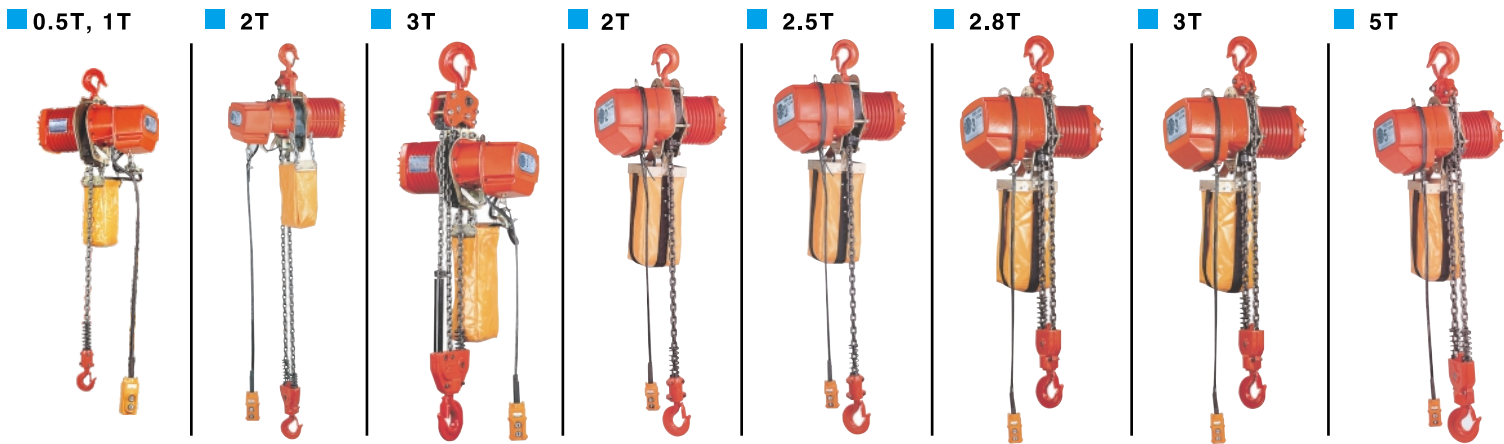

■ 卓越的產品優點

- 操作電壓24V/48V轉換，防止漏電時，可能意外事故的發生，下雨時保證安全使用。
- 雙剎車系統安全可靠。
- 萬一停電時，自動剎車系統，立即自動剎車。

■ 特性明細表

荷重 Capacity (ton)	0.5	1	2	0.5	1	2	3, 2.8	2	2.5	3, 2.8	5	7.5	10	15	20	30												
揚程 Lift Height (m)	3 (6) etc.																											
鏈條 Load Chain (mm)	ø7.1			ø7.1				ø10	ø11.2	ø10	ø11.2																	
單速 Single Speed (m/min)	50Hz	YSF	6.7	4.7	2.3	-	-	-	-	-	-	-	-	-	-	-	-											
		YSL	-	-	-	6.7	4.7	2.3	1.5	-	-	-	-	-	-	-	-											
		YSH	-	-	-	(9.2)	(6.7)	3.3	2.2	-	-	-	-	-	-	-	-											
		YSS	-	-	-	-	-	-	-	6.6	5.2	4.3	2.6	1.8	2.6	1.8	1.3	0.9										
	60Hz	YSF	8.0	5.6	2.8	-	-	-	-	-	-	-	-	-	-	-	-											
		YSL	-	-	-	8.0	5.6	2.8	1.8	-	-	-	-	-	-	-	-											
		YSH	-	-	-	(11.0)	(8.0)	4.0	2.6	-	-	-	-	-	-	-	-											
		YSS	-	-	-	-	-	-	-	7.9	6.4	5.2	3.2	2.1	3.2	2.1	1.5	1.1										
雙速 Dual Speed (m/min)	50Hz	YSLD	-	-	-	6.7/2.2	4.7/1.6	2.3/0.8	1.5/0.5	-	-	-	-	-	-	-	-											
		YSHD	-	-	-	9.2/3.1	6.7/2.2	3.3/1.1	2.2/0.7	-	-	-	-	-	-	-	-											
		YSSD	-	-	-	-	-	-	-	6.6/2.2	5.2/1.7	4.3/1.4	2.6/0.9	1.8/0.6	2.6/0.9	1.8/0.6	1.3/0.43	0.9/0.3										
	60Hz	YSLD	-	-	-	8.0/2.7	5.6/1.8	2.8/1.0	1.8/0.6	-	-	-	-	-	-	-	-											
		YSHD	-	-	-	11.0/3.7	8.0/2.7	4.0/1.3	2.6/0.9	-	-	-	-	-	-	-	-											
		YSSD	-	-	-	-	-	-	-	7.9/2.6	6.4/2.0	5.2/1.7	3.2/1.0	2.1/0.7	3.2/1.0	2.1/0.7	1.5/0.5	1.1/0.4										
單速馬力 Motor Power(kw)	1.8		1.5(1.8)			1.8		3.7				3.7 x 2		5.0 x 2														
雙速馬力 Motor Power(kw)	-		1.8/0.6				3.7 / 1.2				3.7/1.2X2		5.0/1.7X2															
電源 Motor Supply	Single Phase(單相) 220V~230V			3 Phase, 220V~600V				3 Phase, 220V~600V																				
額定 E.D. Rating(%)	15			40				40																				
鏈條掛數 Load Chain Fall Number	1		2		1		2		3		1		2		3		4		6		8		12					
淨重/毛重 N.W./G.W. (kg)	55/58.5		64.5/67		50.5/53		61/64		73/96		125/155		130/160		140/170		153/183		195/230		410/470		510/580		890/990		1035/1135	
裝箱明細 Packing LxWxH (cm)	60X57X33				60X57X33				62X52X50		73X57X51				73X70X70		86X80X75		140X85X97		170X105X167		175X110X185					
材積 Msrmt (Cu.Ft)	4				4				5.7		7.5				12.6		18.3		40.8		105.3		125.8					

※雙速額定：40/20%

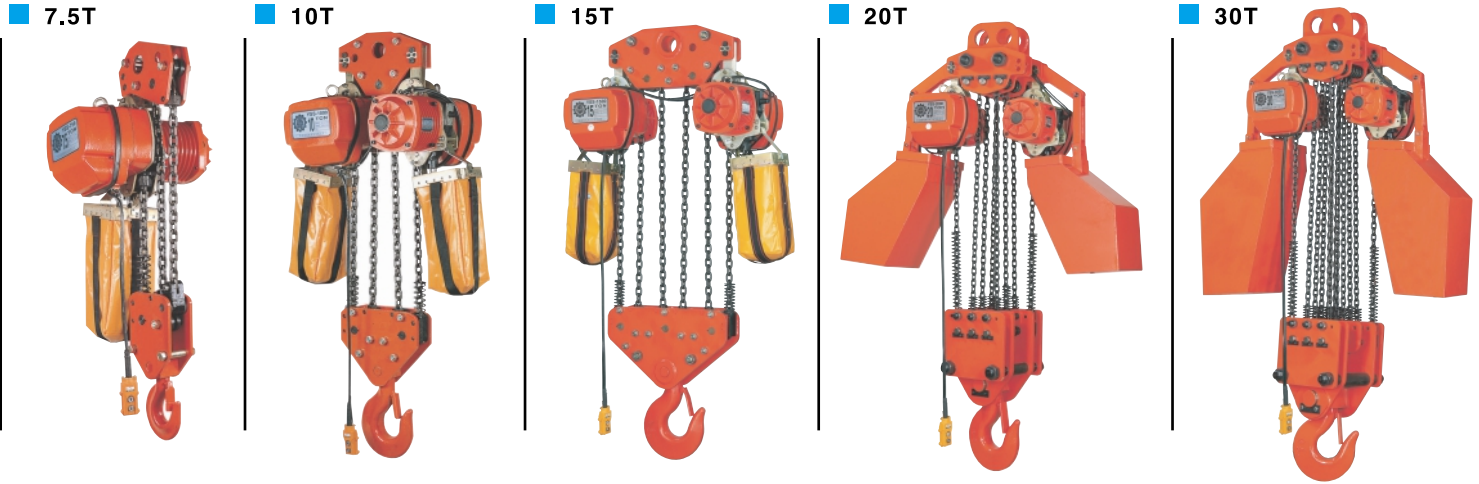

- 吊上吊下都有極限開關，防止超出極限。
- 可加裝電子過載及緊急開關。
- 特殊逆相電釋保護裝置，電源結線錯誤時，控制電路、無法動作。

尺寸規格

荷重 (ton)	型號	尺寸 (mm)																			
		H		A				B		C	D	E	F	I	J	K	L	M	N		
0.5	YSL, H, E, F-050	595	E560	505	F548	LD548	HD548	245	F288	LD288	HD288	260	240	115	125	40	28	40	28	23	23
1	YSL, H, E, F-100	595	E560	505	F548	LD548	HD548	245	F288	LD288	HD288	260	240	115	125	40	28	40	28	23	23
2	YSL, H, E, F-200	745	E710	505	F548	LD548	HD548	245	F288	LD288	HD288	260	240	175	65	46	36	46	36	31	31
3, 2.8	YSL, H-300, 280	880	-	505	-	LD548	HD548	245	-	LD288	HD288	260	280	175	105	52	43	52	43	34	34
2	YSS-200	835	-	640	-	-	SD689	326	-	-	SD375	314	448	278	170	52	43	52	43	34	34
2.5	YSS-250	880	-	640	-	-	SD689	326	-	-	SD375	314	448	278	170	52	43	52	43	34	34
3, 2.8	YSS-300, 280	960	-	640	-	-	SD689	326	-	-	SD375	314	448	340	108	52	43	52	43	34	34
5	YSS-500	1030	-	640	-	-	SD689	326	-	-	SD375	314	448	356	92	62	45	62	45	45	45
7.5	YSS-750	1150	-	640	-	-	SD689	326	-	-	SD375	314	587	388	199	72	40	75	57	84	48
10	YSS-1000	1270	-	640	-	-	SD689	326	-	-	SD375	314	970	485	485	72	40	100	68	92	60
15	YSS-1500	1365	-	679	-	-	SD724	365	-	-	SD410	314	1360	680	680	80	40	120	90	169	85
20	YSS-2000	1950	-	866	-	-	SD866	433	-	-	SD433	433	1472	736	736	82	82	140	95	164	95
30	YSS-3000	2000	-	924	-	-	SD924	462	-	-	SD462	462	1472	736	736	92	92	140	95	221	95

懸吊式電動鏈條吊車 (掛鉤型)

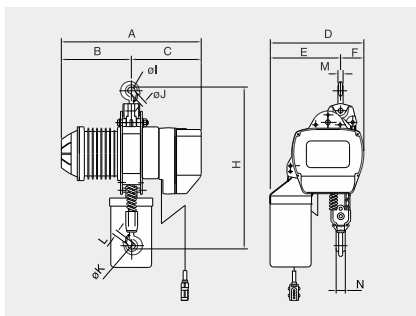

YSL, YSH, YSE, YSF, YSS

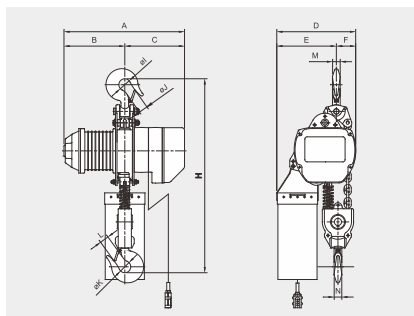

YSS-500

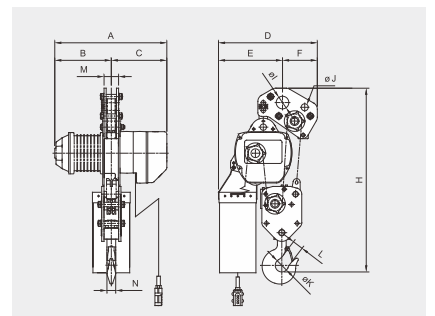

YSS-750

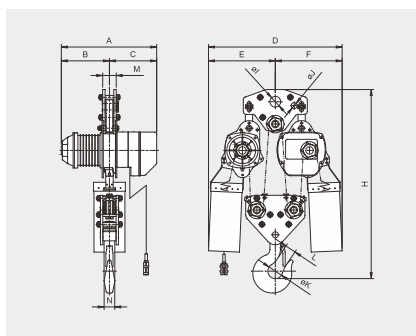

YSS-1000

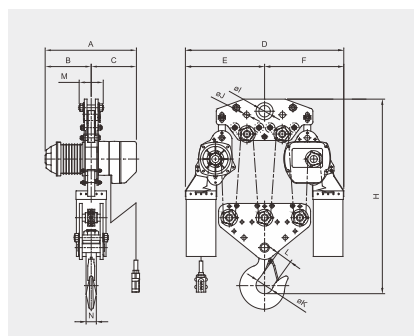

YSS-1500

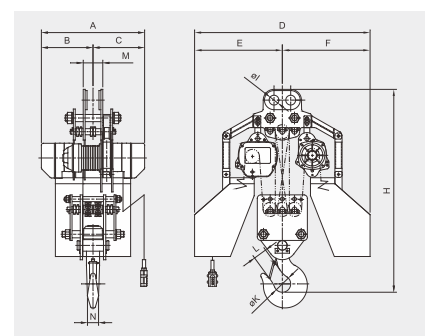

YSS-2000, YSS-3000

小車 TROLLEY

● 滑動小車 PLAIN TROLLEY

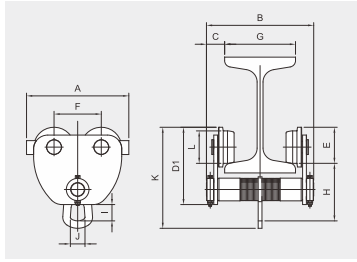

滑動小車規格 PT (mm)																
荷重 (ton)	型號	A	B	C	D1	E	F	H	I	J	K	L	G	淨重 (kg)	最小迴轉半徑 (m)	
0.5	PT-050	194	220	35	151	69	89	115	33	28	198	60	50-150	6.4	1.0	
1	PT-100	217	227	39	167	78	100	124	35	31	218	70	75-150	10.6	1.0	
2	PT-200	247	260	43	207	91	116	171	55	56	284	80	100-175	16.8	1.3	
3	PT-300	270	300	50	239	103	130	215	79	60	353	90	100-200	25.8	1.5	
5	PT-500	310	304	52	251	117	140	218	84	60	370	100	125-200	32.6	1.6	
7.5	PT-750	368	343	72	292	135	184	260	103	76	435	120	150-200	59.5	2.2	
10	PT-1000	398	350	75	322	152	197	275	105	76	467	140	150-200	81.4	2.2	

● 鏈動小車 GEARED TROLLEY

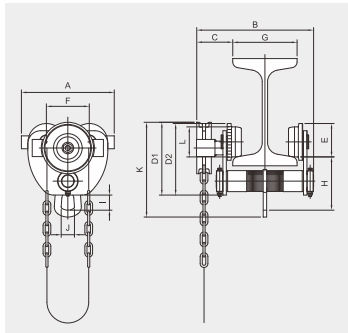

鏈動小車規格 GT (mm)																
荷重 (ton)	型號	A	B	C	D1	D2	E	F	H	I	J	K	L	G	淨重 (kg)	最小迴轉半徑 (m)
0.5	GT-050	194	266	81	150	151	69	89	115	33	28	198	60	50-150	8.8	1.0
1	GT-100	217	273	84	170	167	78	100	124	35	31	221	70	75-150	13.5	1.0
2	GT-200	247	309	91	224	207	91	116	171	55	56	301	80	100-175	19.8	1.3
3	GT-300	270	346	96	241	239	103	130	215	79	60	355	90	100-200	30.3	1.5
5	GT-500	310	350	98	235	251	117	140	218	84	60	370	100	125-200	37	1.6
7.5	GT-750	368	382	110	280	292	135	184	260	103	76	435	120	150-200	64	2.2
10	GT-1000	398	389	114	301	322	152	197	275	105	76	467	140	150-200	86	2.2

● 單軌電動小車 MONORAIL MOTORIZED TROLLEY

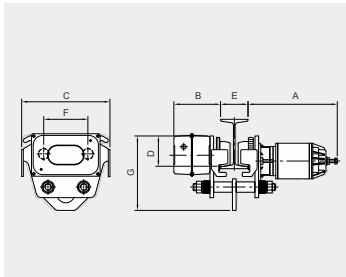

單軌電動小車規格 MT (mm)																
荷重 (ton)	型號	A	B	C	D	E	F	G	速度 (m/min)		馬達 (kw)	極數 (P)	淨重 (kg)			
									50Hz	60Hz						
1	MT-100	328	173	294	98	75-125	149	246	20	24, 16	0.25, 0.17	4, 6	1.3			
	20/7								24/8	0.25/0.08				4/12		
2	MT-200	328	173	322	111	100-150	161	272	20	24, 16	0.25, 0.17	4, 6	1.5			
	20/7								24/8	0.25/0.08				4/12		
3	MT-300	368	180	356	117	125-175	172	297	20	24, 16	0.6, 0.4	4, 6	1.8			
	20/7								24/8	0.6/0.2				4/12		
5	MT-500	372	184	386	127	125-175	183	320	20	24, 16	0.6, 0.4	4, 6	2.0			
	20/7								24/8	0.6/0.2				4/12		
7.5	MT-750	380	193	454	167	150-200	229	400	13	16	0.9	6	3.0			
	13/6.5								16/8	0.9/0.45				6/12		
10	MT-1000	471	193	560	205	150-200	278	450	15	18	1.5	4	3.5			
	15/5								18/6	1.5/0.5				4/12		
15	MT-1500	576	212	702	220	190	360	520	12	14	1.5	4	-			
	12/4								14/4.6	1.5/0.5				4/12		
20	MT-2000	705	211	882	295	200	440	604	12	15	2.2	4	-			
	12/4								15/5	2.2/0.73				4/12		

MT-100~500:50Hz使用4P馬達；60Hz使用4P或6P馬達 (訂購6P馬達請事先告知)

● 雙軌電動小車 MOTOR SADDLE TROLLEY (MST)

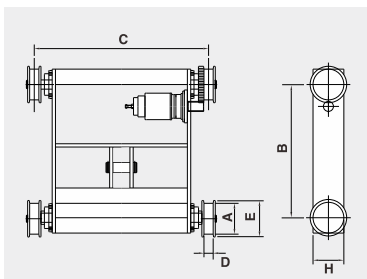

雙軌電動小車規格 MST (mm)																
荷重 (ton)	型號	速度 (m/min)		A	B	C	D	E	H	馬達 (kw)	極數 (P)	淨重 (kg)				
		50Hz	60Hz													
1	MST-100	20	19	120	580	700	40	147	122.5	0.25	4	94				
	MSTD-100	20/6.7	19/6.3													
2	MST-200	20	19	120	580	700	40	147	122.5	0.25	4	94				
	MSTD-200	20/6.7	19/6.3													
3	MST-300	18	22	150	650	850	45	178	155	0.4	4	182				
	MSTD-300	18/6	22/7.3													
5	MST-500	18	22	150	650	850	45	178	155	0.6	6	182				
	MSTD-500	18/9	22/11													
7.5	MST-750	19	23	160	800	1000	50	187	225	0.9	4	306				
	MSTD-750	19/6.3	23/7.7													
10	MST-1000	21	20	215	900	1200	50	246	327.5	0.9-2pcs	4	504				
	MSTD-1000	21/7	20/6.7													

MST-100 } 50Hz 使用M3.5X15T傳動齒輪
MST-200 } 60Hz 使用M3.5X12T傳動齒輪
MST-1000 }

MST-300 — 50Hz/60Hz 使用M3.5X13T傳動齒輪
MST-500 — 50Hz/60Hz 使用M3.5X20T傳動齒輪
MST-750 — 50Hz/60Hz 使用M3.5X15T傳動齒輪

鏈條

荷重 (ton)		0.5T	1T	2T	2.5T	2.8T	3T	5T	7.5T	10T	15T	20T	30T	
三相	標準型	YSE	YSE-050	YSE-100	YSE-200									
	低速型	YSL	YSL-050	YSL-100	YSL-200		YSL-280	YSL-300						
			YLT-050	YLT-100	YLT-200		YLT-280	YLT-300						
	高速型	YSH	YSH-050	YSH-100	YSH-200		YSH-280	YSH-300						
			YHT-050	YHT-100	YHT-200		YHT-280	YHT-300						
	強力型	YSS			YSS-200	YSS-250	YSS-280	YSS-300	YSS-500	YSS-750	YSS-1000	YSS-1500	YSS-2000	YSS-3000
			YST			YST-200	YST-250	YST-280	YST-300	YST-500				
	雙速型	YSED	YSED-050	YSED-100	YSED-200									
			YSLD	YSLD-050	YSLD-100	YSLD-200		YSLD-280	YSLD-300					
			YLTD	YLTD-050	YLTD-100	YLTD-200		YLTD-280	YLTD-300					
		YSHD	YSHD-050	YSHD-100	YSHD-200		YSHD-280	YSHD-300						
			YHTD	YHTD-050	YHTD-100	YHTD-200		YHTD-280	YHTD-300					
		YSSD			YSSD-200	YSSD-250	YSSD-280	YSSD-300	YSSD-500	YSSD-750	YSSD-1000	YSSD-1500	YSSD-2000	YSSD-3000
		YSTD			YSTD-200	YSTD-250	YSTD-280	YSTD-300	YSTD-500					
單相	YSF	YSF-050	YSF-100	YSF-200										

鏈條桶選用表

型號	鏈條規格 (mm)	揚程 (m)																								鏈桶編號	鏈桶規格 (mm)	鏈桶規格			
		≤4	≤5	≤6	≤6	≤7	≤8	≤9	≤9	≤10	≤12	≤13	≤15	≤16	≤18	≤19	≤20	≤23	≤25	≤26	≤27	≤30	≤31	≤38	≤40				≤47	≤50	≤60
YSF-050	φ 7.1																												#2	150X100X380L	帆布
YSE(D)-050							#2																						#3	150X100X470L	帆布
YSL(D)-050																														#4	150X100X560L
YSH(D)-050																													#5-1	210X140X465L	鋼材
YSF-100	φ 7.1																												#5-2	210X160X545L	鋼材
YSE(D)-100							#2																						#5-3	210X160X665L	鋼材
YSL(D)-100																														#5-4	210X170X815L
YSH(D)-100																													#5-5	210X170X975L	鋼材
YSF-200	φ 7.1	#2	#3																										#5-6	210X180X1135L	鋼材
YSE(D)-200																													#6	190X190X440L	帆布
YSL(D)-200																													#7	190X190X560L	帆布
YSH(D)-200																													#8	190X190X680L	帆布
YSL(D)-300(280)	φ 7.1	#3	#4	#5-1																								#8-1	400X210X605L	鋼材	
YSH(D)-300(280)																													#9	400X210X695L	鋼材
YSS(D)-200	φ 10.0																											#10	400X210X770L	鋼材	
YSS(D)-250	φ 11.2																											#11	400X210X1105L	鋼材	
YSS(D)-300(280)	φ 10.0	#6																										#12	400X500X660L	鋼材	
YSS(D)-500	φ 11.2	#6																										#13	400X500X867L	鋼材	
YSS(D)-750	φ 11.2																														
YSS(D)-1000	φ 11.2																														
YSS(D)-1500	φ 11.2																														
YSS(D)-2000	φ 11.2																														
YSS(D)-3000	φ 11.2																														

電源

- 三相、單相，50Hz、60Hz均適用。
- 單相適用於110V/220V。
- 三相自220V~600V均適用。
- 訂購時，請指明所需電壓和頻率。
- 詳細說明請參閱本說明書。

揚程

- 標準長度為3米和6米。
- 如需特殊長度，可特別訂製。

揚速 (請參考各頁說明)

標準配件

- 鏈條袋-----1只
- 按鈕開關-----1只
- 電纜-----3公尺

按鈕開關

- 2點式：上、下。
- 4點式：上、下、左、右。
- 6點式：上、下、左、右、前、後配大車。



FEM 歐洲聯合準則

	負荷型態之定義	每一工作日 (小時) 之平均操作時間							
		0.25-0.5	0.5-1	1-2	2-4	4-8	8-16	> 16	
1 輕	($k \leq 0.50$) 只有偶爾有最高負荷, 大部分僅有極輕度之負荷, 小的靜負荷。	0.25-0.5	0.5-1	1-2	2-4	4-8	8-16	> 16	
2 中	($0.50 < k \leq 0.63$) 常有最高負荷, 連續輕微負荷, 中等的靜負荷。	0.12-0.25	0.25-0.5	0.5-1	1-2	2-4	4-8	8-16	> 16
3 重	($0.63 < k \leq 0.80$) 經常有最高負荷, 連續中等的負荷, 大的靜負荷。	≤ 0.12	0.12-0.25	0.25-0.5	0.5-1	1-2	2-4	4-8	8-16
4 超重	($0.80 < k \leq 1$) 平均有最高負荷, 極大的靜負荷。		≤ 0.12	0.12-0.25	0.25-0.5	0.5-1	1-2	2-4	4-8
傳動機構分類別按 FEM 9.511		1 Dm	1 Cm	1 Bm	1 Am	2 m	3 m	4 m	5 m

ISO/FEM 等級 (9.511)

機構等級：

1 Dm	1 Cm	1 Bm	1 Am	2 m	3 m	4 m	5 m
M 1	M 2	M 3	M 4	M 5	M 6	M 7	M 8

運轉時間等級：

運轉時間等級	平均每天運轉時間 (小時)	總運轉時間 (小時)
V0.06 T0	≤ 0.12	200
V0.12 T1	≤ 0.25	400
V0.25 T2	≤ 0.5	800
V0.5 T3	≤ 1	1600
V1 T4	≤ 2	3200
V2 T5	≤ 4	6300
V3 T6	≤ 8	12500
V4 T7	≤ 16	25000
V5 T8	> 16	50000

機構等級對照 (分組) 表：

荷重狀態	荷重率	運轉時間等級									
		V0.06	V0.12	V0.25	V0.5	V1	V2	V3	V4	V5	
		TO	T1	T2	T3	T4	T5	T6	T7	T8	
		平均每天運轉時間 (小時)									
		≤ 0.12	≤ 0.25	≤ 0.5	≤ 1	≤ 2	≤ 4	≤ 8	≤ 16	> 16	
1 L1	$k \leq 0.50$			1 Dm	1 Cm	1 Bm	1 Am	2 m	3 m	4 m	
2 L2	$0.50 < k \leq 0.63$		1 Dm	1 Cm	1 Bm	1 Am	2 m	3 m	4 m	5 m	
3 L3	$0.63 < k \leq 0.80$	1 Dm	1 Cm	1 Bm	1 Am	2 m	3 m	4 m	5 m		
4 L4	$0.80 < k \leq 1.00$	1 Cm	1 Bm	1 Am	2 m	3 m	4 m	5 m			

操作循環表

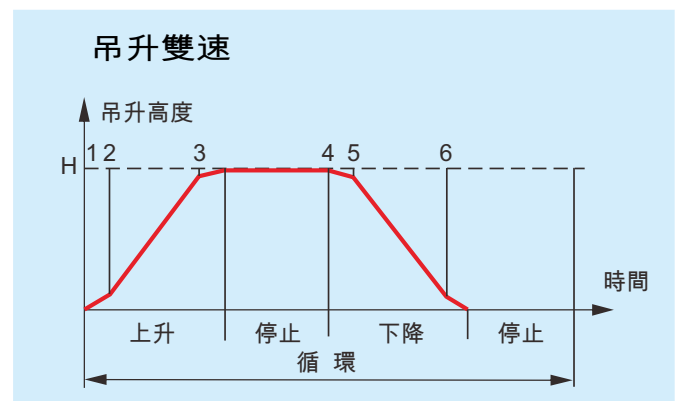
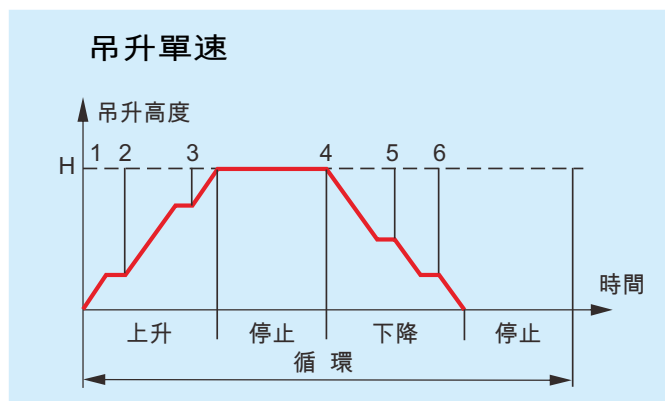

誠岱機械廠股份有限公司

總公司：台中市大甲區文曲路173號

電話：04-26881581 傳真：04-26881509

信箱：info@chengday.com.tw

www.chengday.com.tw

■ 2016年4月校正。第二十二版 #950101尺寸為主。

■ 由於印刷特性之關係，製品顏色與實物略有差異，請諒察。