

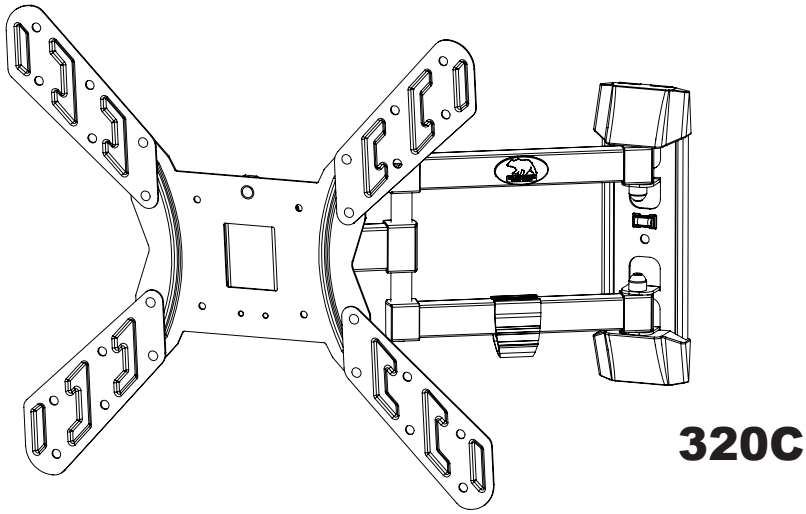

# 320C

## 懸臂式電視支架安裝說明

### Full-Motion Mount with tilt Instruction Manual



320C

E

#### U.S. Brown Bear Product Warranty 警告

- 未依以下說明操作規定而造成的產品問題，意外傷害與損失，本公司一概不予以負責。
- 對產品外觀的修改、不適當的安裝、超出限重範圍內的機種，而造成之所有品質異常，非敝司應負責任。
- 針對所有不適當的安裝產生的危害，本公司將免於相關責任歸屬，亦無需負責修繕費用。
- 如果您不瞭解說明或者遇到任何疑問，請與具備資格的安裝人員聯繫。可通過電話號碼07-392-6566或電子郵件salestw@usbrownbear.com與客戶服務部門聯繫。
- 如果產品或硬體有受損或缺失，請不要安裝或組裝。如果您需要更換零件，請通過電話號碼或電子郵件與客戶服務部門聯繫。
- 對於壁掛式產品：此產品限在由木牆柱結構或砌築結構(實心混凝土)搭建的垂直牆面上使用。規定的牆壁立木柱最小尺寸為5cm x 10cm，立柱間距最大為61cm，最小為41cm，牆壁外殼材質(木板牆、立木柱、水泥牆)厚度為19CM，且木板牆面厚度需大於3公分。如果您不知道牆壁類型或者需要與其他牆面(金屬立柱、實心混凝土和實心磚)有關的資訊，請與具備資格的安裝人員聯繫。為確保安全安裝，用於安裝產品的牆壁必須能夠支撐相當於總荷重4倍的重量。否則必須強化牆面以便符合此標準。安裝人員負責確認牆壁結構/表面以及安裝中使用的螺絲能夠安全的支持總荷重。
- 本產品不適用於承載CRT。不要將此產品用於超出指定應用範圍的任何應用，也不要安裝超過此產品的最大荷重。
- 安裝時請謹慎的避開牆內管線：如天然氣/水管/電線。
- 若您的產品需寄回檢測，需自行負擔送修運費，運送替換之新產品所需運費，需由送修者負擔。
- 規格如有變更請詳見於本公司網站Web：www.usbrownbear.com，恕不另外通知。

#### 載重範圍與屏幕尺寸範圍



CAUTION!



最大尺寸



最大承重

建議在木立柱與水泥牆上使用  
要謹慎地避開牆內管線：如管/天然汽管線/電線

#### 螢幕支架安裝步驟

##### 安裝前置作業

了解屏幕背孔孔距，以下為面板延伸片排列組合方式。

⚠ 安裝平板電視不要太過用力旋緊螺絲，並確保螺絲長度不要超過面板孔深!

螢幕背孔距離為200x200mm 請直接使用面板安裝。

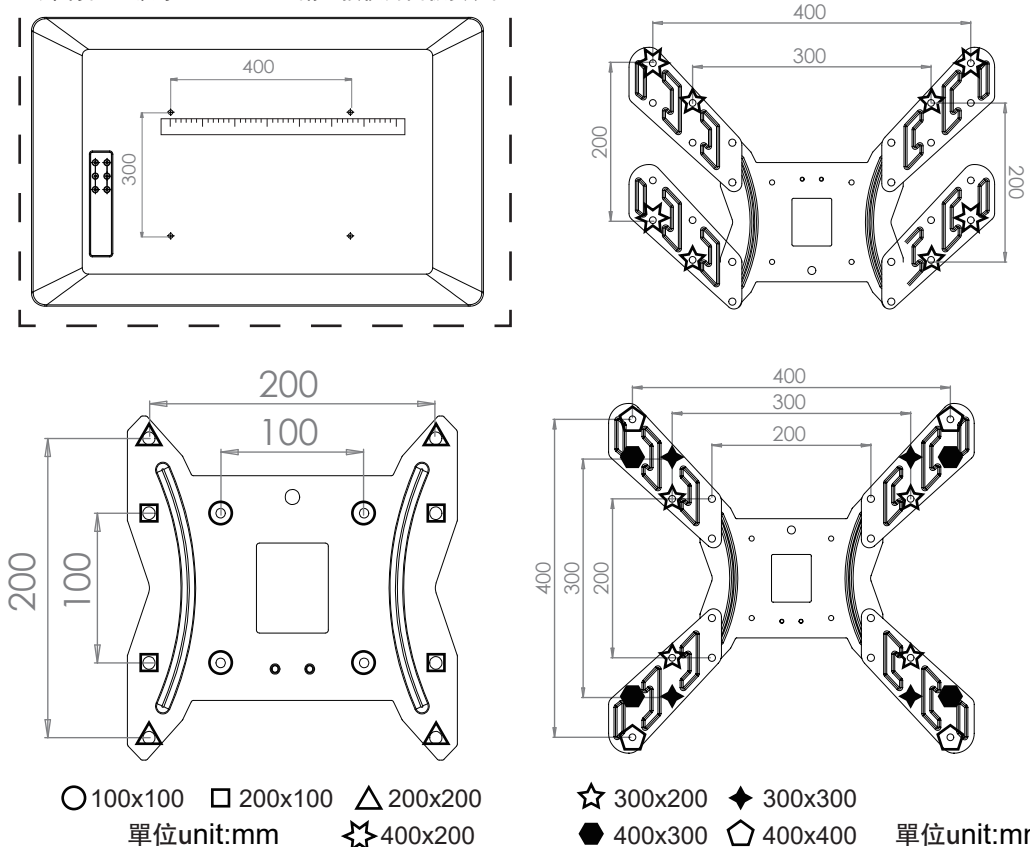

#### 需要的工具



#### 螺絲配件包

牆板螺絲				螢幕螺絲						
十字自攻螺絲 Lag Bolts ST6.3 x 50mm x4 W-A	金屬膨脹管 Lag Bolts for Concrete M6 x L50mm x4 W-B	螺絲 Philips Screws M4 x 15mm M4 x 35mm x4   x4 M-A   M-B	螺絲 Philips Screws M5 x 15mm M5 x 35mm x4   x4 M-C   M-D	螺絲 Philips Screws M6 x 15mm M6 x 35mm x4   x4 M-E   M-F	螺絲 Philips Screws M8 x 15mm M8 x 35mm x4   x4 M-G   M-H	襯套 Spacers L10mm x4 M-I	金屬墊片 Washers Ø6mm M4-5-6 x4 M-J	襯套 Spacers L5mm x8 M-K		

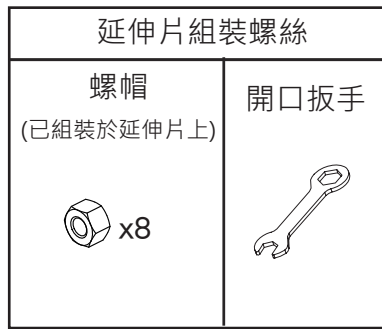

面板件x1件

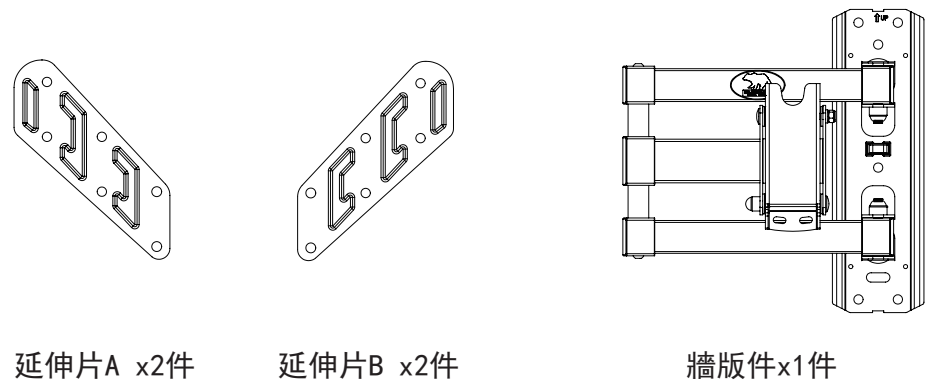
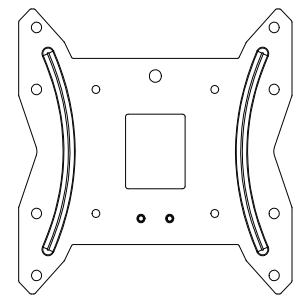

#### 安裝面板支架步驟

1 先將延伸片對齊螢幕背面的孔位，再從螢幕螺絲配件中挑選適合您螢幕尺寸的螺絲，並以螺絲刀旋緊四個螺絲。

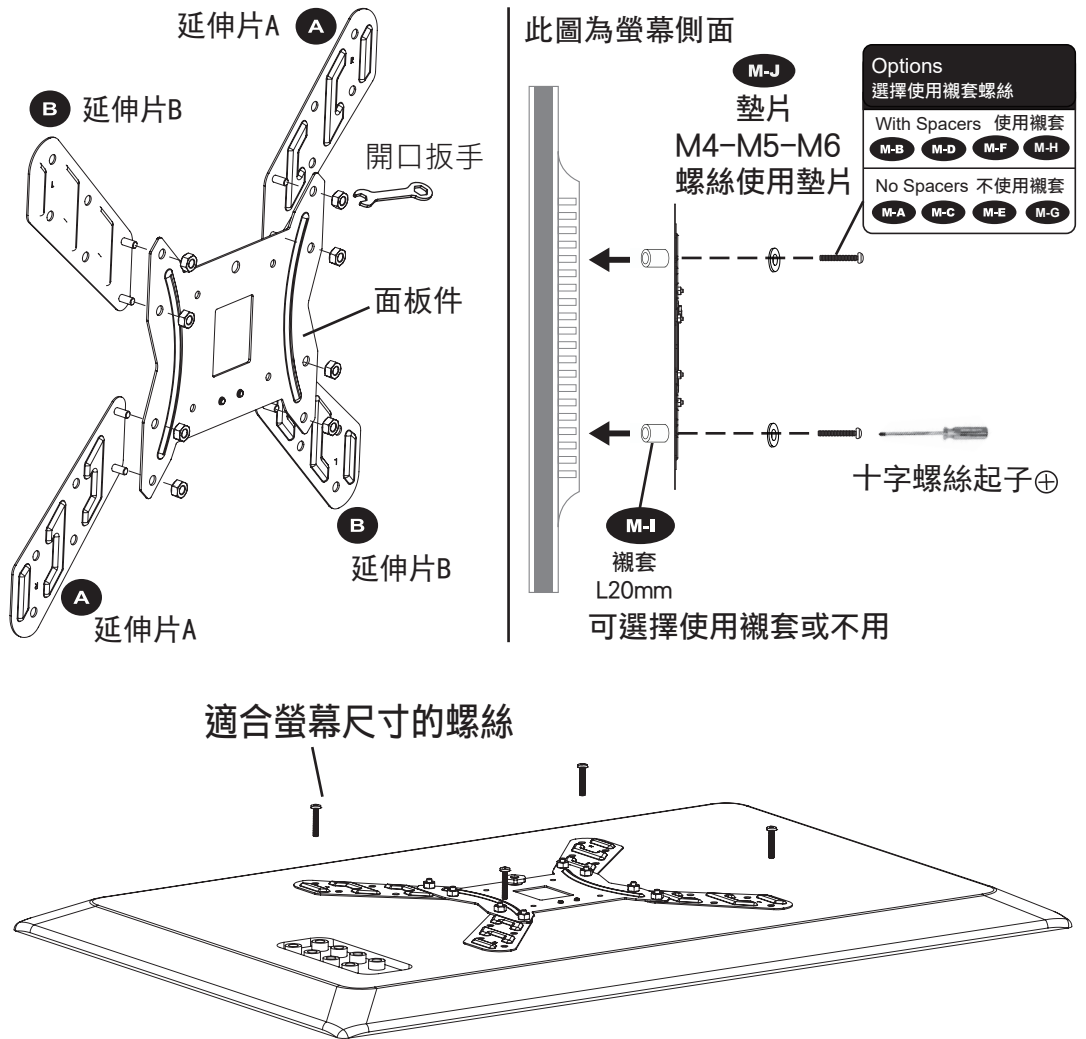

select the proper spacers or spacer suit as below. 根據需要選用合適的衬套或衬套組合，如下圖。

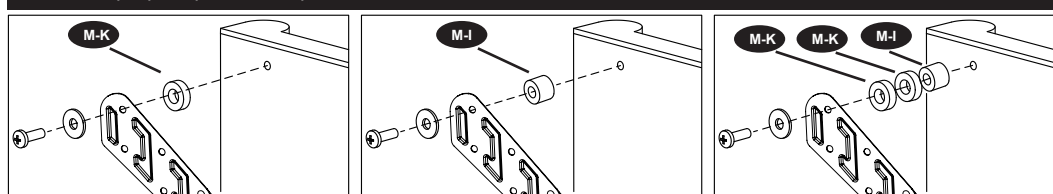

## 安裝前置作業

- 1 將塑料殼跟面板拆除。拆卸的螺絲保留，備用。

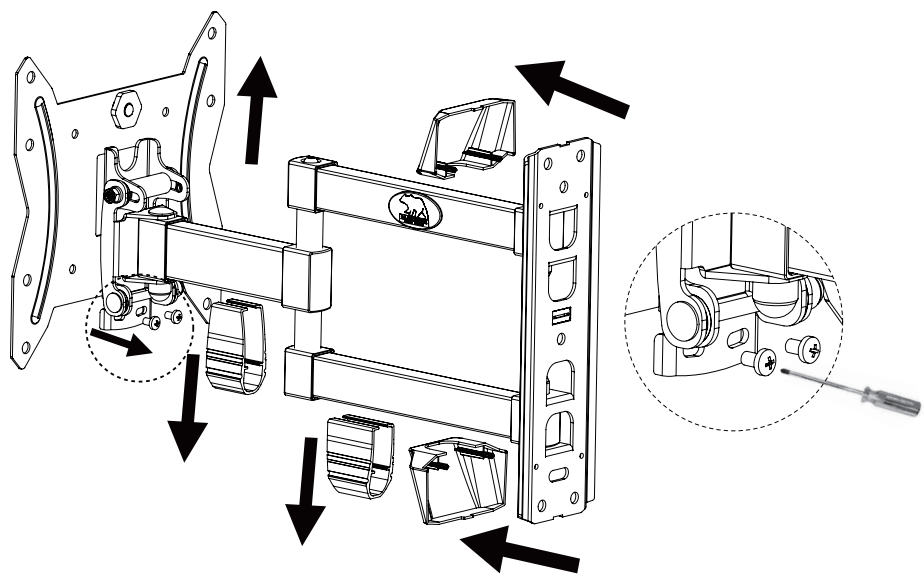

- 3 選擇牆板安裝孔位(A或B兩種選擇皆可)

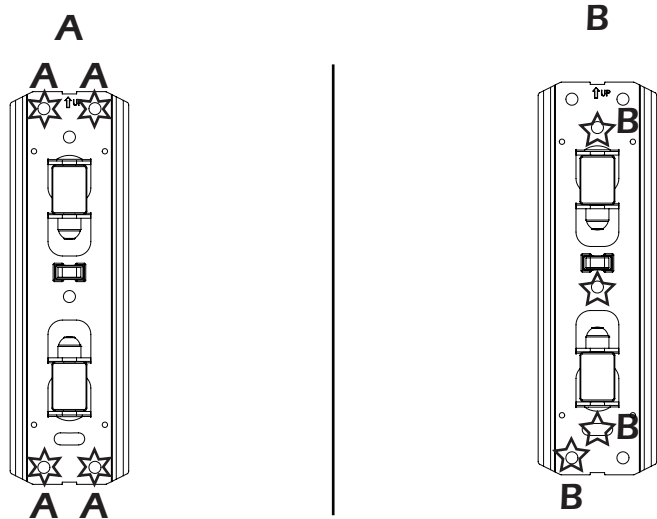

4

## 木立柱牆安裝步驟

- 1 使用木條傳感器測量出木立柱中心點並標註。

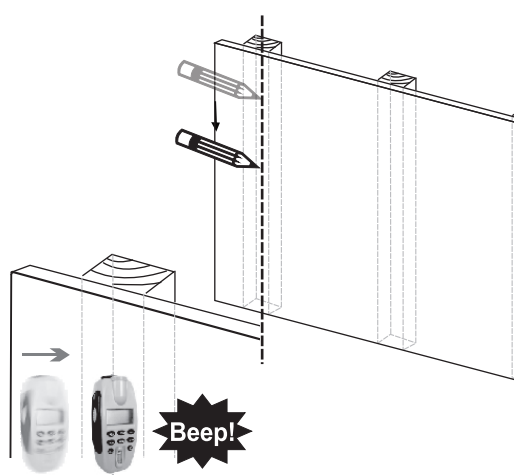

- 2 利用牆板調至適當高度後，用鉛筆標註鑽孔位置。同時利用水平儀確認牆板的水平。

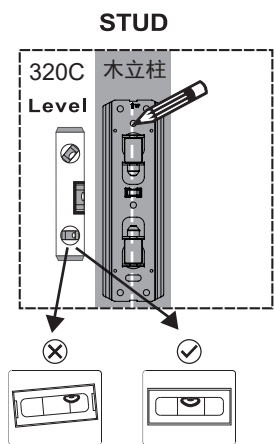

- 3 在標註處鑽孔。

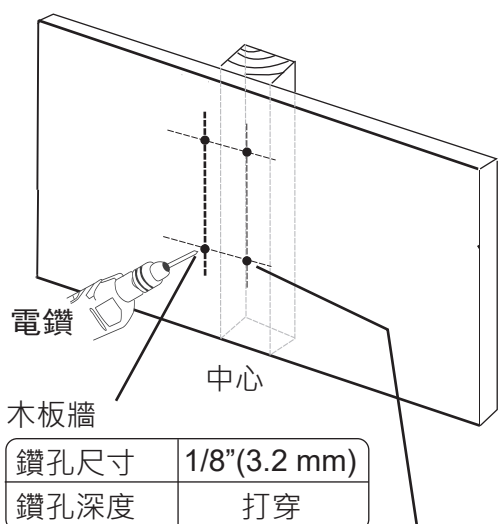

鑽孔尺寸	1/8"(3.2 mm)
鑽孔深度	打穿

木立柱	
鑽孔尺寸	1/8"(3.2 mm)
鑽孔深度	2.3"(60 mm)

- 4 使用十字螺絲刀將十字自攻螺絲鎖緊至牆上。

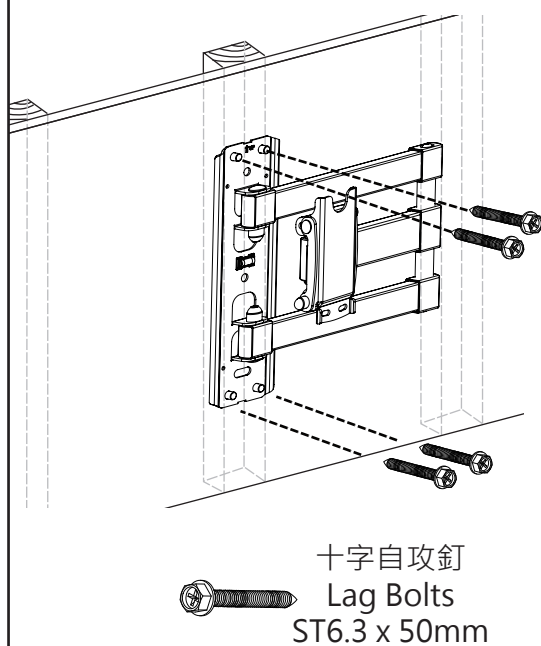

6

注意:木立柱上需至少安裝打兩個孔。

## 水泥牆安裝步驟

- 1 標註牆板位置，使用水平儀以確保水平。

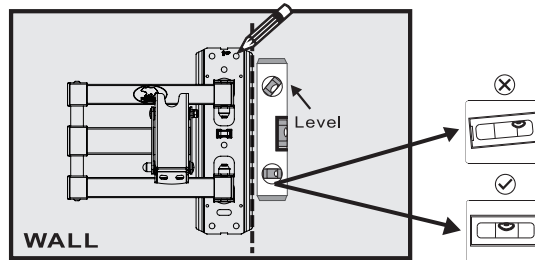

- 2 使用電鑽鑽孔

鑽孔尺寸	5/16"(8 mm)
鑽孔深度	2.3"(60 mm)

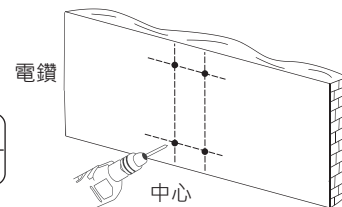

- 3 將金屬膨脹管直接置入孔洞中，再使用六角扳手將金屬膨脹管(x4)與牆板固定在牆上。

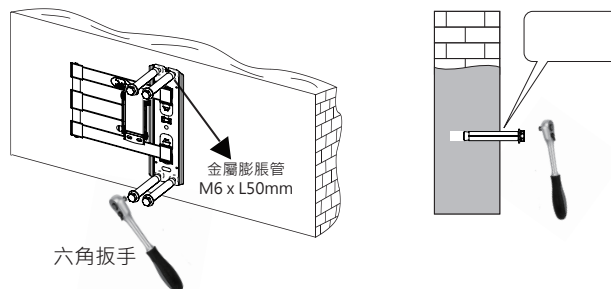

- 4 將屏幕件掛置於牆板件上。使用十字螺絲刀鎖固螺絲。

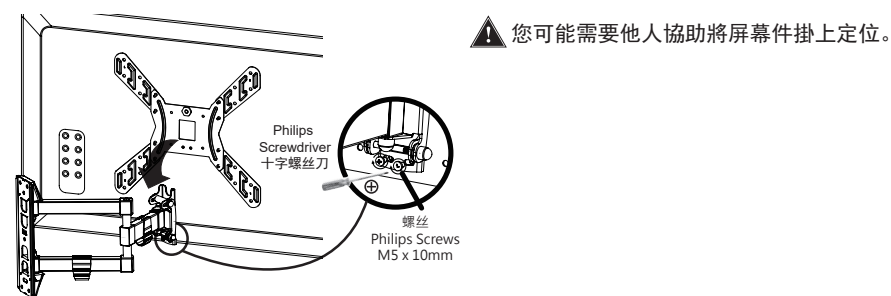

5

- 5 To adjust Tilt or Alignment of Flat Screen use open-end wrench. 若螢幕面板部份不平整，請使用開口扳手鬆開螺絲，調整面板角度至水平後，再將螺絲旋緊。

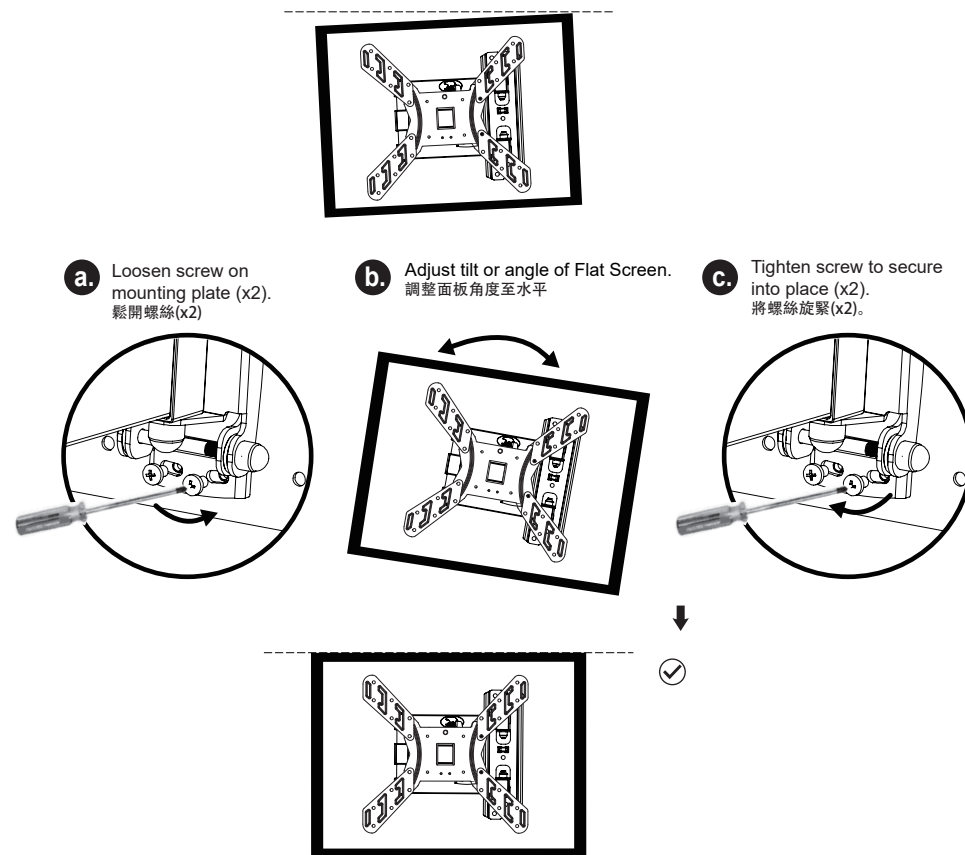

- 6 整理線材。

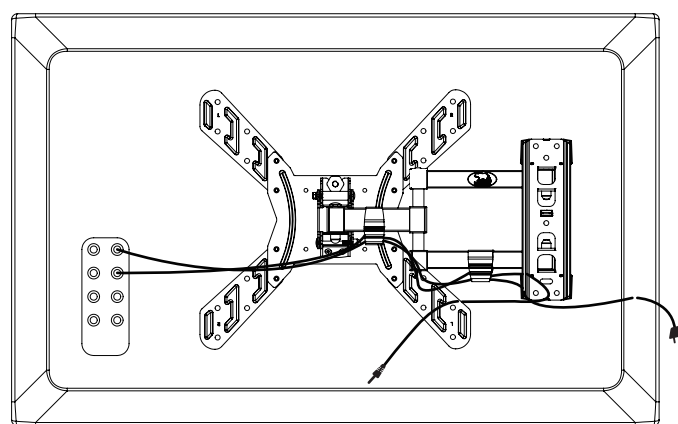

7