

LHT型冷卻水塔

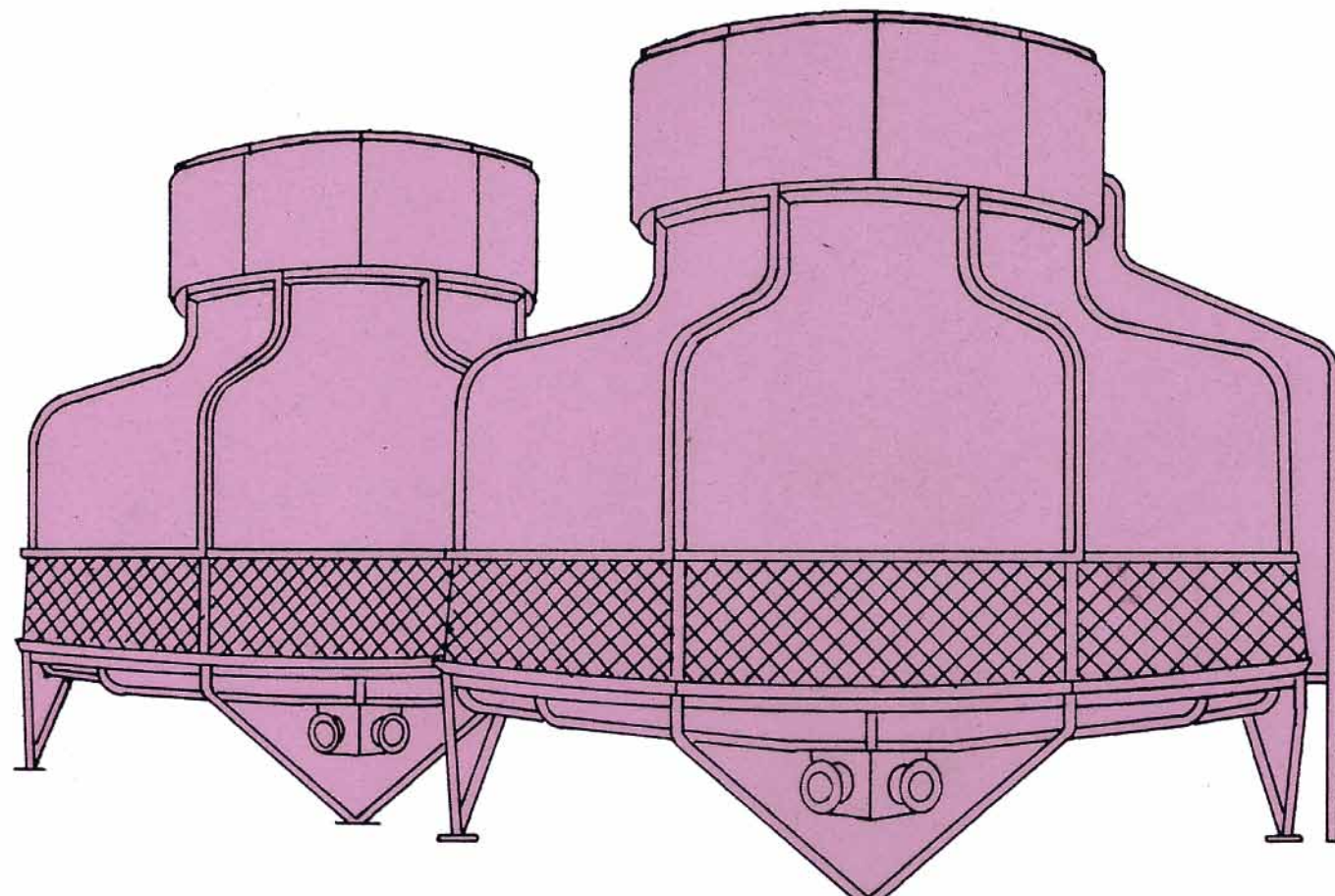

“夏合牌”低噪音冷卻水塔構造圖

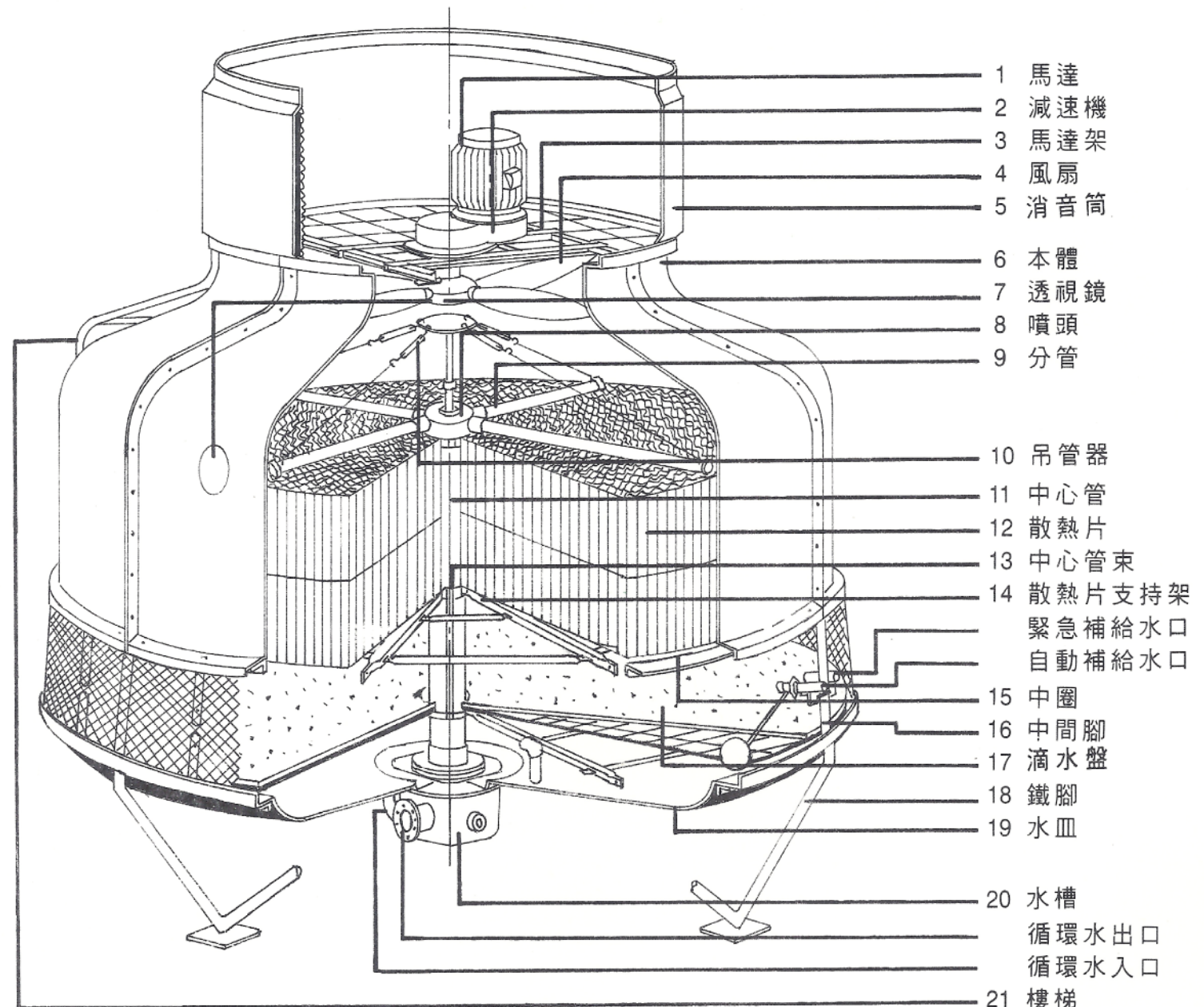

F. R. P. 低噪音冷卻水塔標準材質

型式 LHT-LN	3	10	20	30	40	50	60	100	150	225	300	400	1500
1 馬達	大同 / 東元		220/440V		208/415V		220/380V		230/460V				
2 傳動方式	馬達直接轉動						齒輪減速機						
3 馬達架	熱浸鍍鋅鐵材												
4 風扇	塑膠鋼						鋁合金						
5 消音筒	F.R.P. 強化塑膠 + 不織布吸音氈												
6 本體	F.R.P. 強化塑膠												
7 透視鏡	P.E.												
8 噴頭	塑膠鋼						鋁合金						
9 分管	P.V.C.												
10 吊管器	熱浸鍍鋅鐵材												
11 中心管	PVC 塑膠												
12 散熱片	蜂巢式特殊表面處理 PVC 塑膠												
13 中心管束	塑膠鋼		鋁合金						熱浸鍍鋅鐵材				
14 散熱片支持架	PVC 塑膠		熱浸鍍鋅鐵材										
15 中圈	熱浸鍍鋅鐵材												
16 中間腳	塑膠鋼						鋁合金			熱浸鍍鋅鐵材			
17 滴水盤	熱浸鍍鋅鐵材 + 不織布吸音氈												
18 水塔腳底	F.R.P. 強化塑膠						熱浸鍍鋅鐵材						
19 水皿	F.R.P. 強化塑膠												
20 水槽	F.R.P. 強化塑膠										熱浸鍍鋅鐵材		
21 樓梯	熱浸鍍鋅鐵材												

LHT-LN 3-125

構造圖 · 基礎圖 · 標準規格

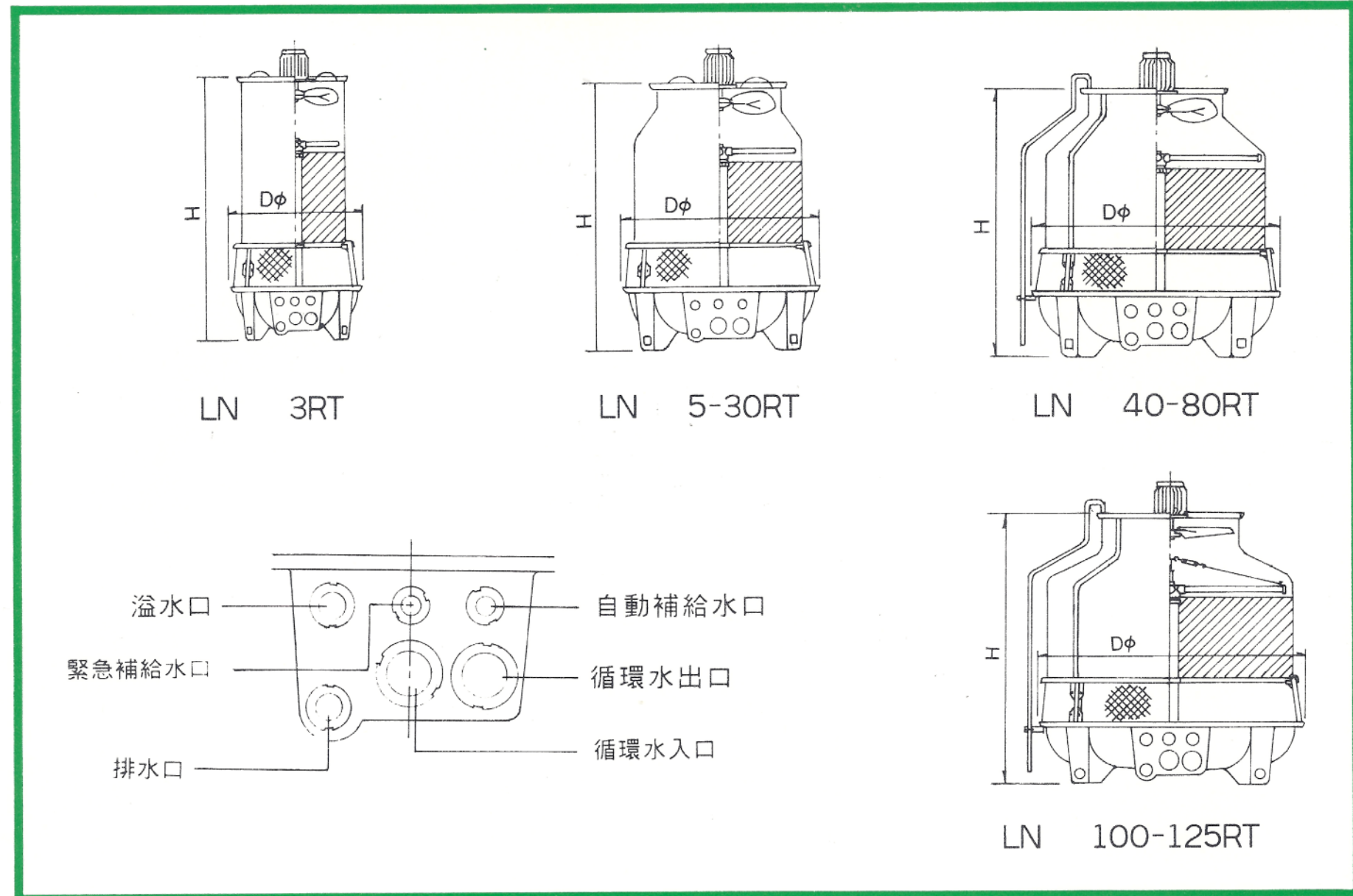

15A - 1/2B 40A - 1 1/2B 65A - 2 1/2B 100A - 4B
 20A - 3/4B 50A - 2B 80A - 3B 125A - 5B
 25A - 1B

型式 Tower Model LHT-LN	外型尺寸		配管尺寸						電動機 HP	風車直徑 m/m	風量 m ³ /min	水量 ℓ/min	揚程 M
	Dφ m/m	H m/m	循環水入口	循環水出口	溢水口	排水口	自動補給水口	緊急補給水口					
3	660	1500	25	25	25	15	15	15	1/6	500	45	39	1.3
5	885	1510	40	40	25	25	15	15	1/6	500	55	65	1.5
8	980	1450	40	40	25	25	15	15	1/6	600	70	104	1.5
10	980	1670	40	40	25	25	15	15	1/6	600	95	130	1.5
15	1140	1700	50	50	25	25	15	15	1/4	600	140	195	1.7
20	1380	1890	50	50	25	25	15	15	1/4	700	175	260	1.7
25	1580	1810	65	65	25	25	15	15	1/4	700	205	325	1.8
30	1580	2010	65	65	25	25	15	15	1/4	700	240	390	1.8
40	1865	2020	65	65	25	40	20	20	1/2	900	280	520	2.0
50	1865	2020	80	80	25	40	20	20	1/2	900	330	620	2.0
60	1865	2020	80	80	25	40	20	20	1/2	1200	420	780	2.0
70	2085	2070	100	100	25	40	20	20	1/2	1200	430	910	2.0
80	2085	2300	100	100	25	40	20	20	1/2	1200	450	1040	2.0
100	2690	2310	100	100	25	40	25	25	2	1500	700	1300	2.5
125	2690	2710	125	125	25	40	25	25	2	1500	830	1625	2.5

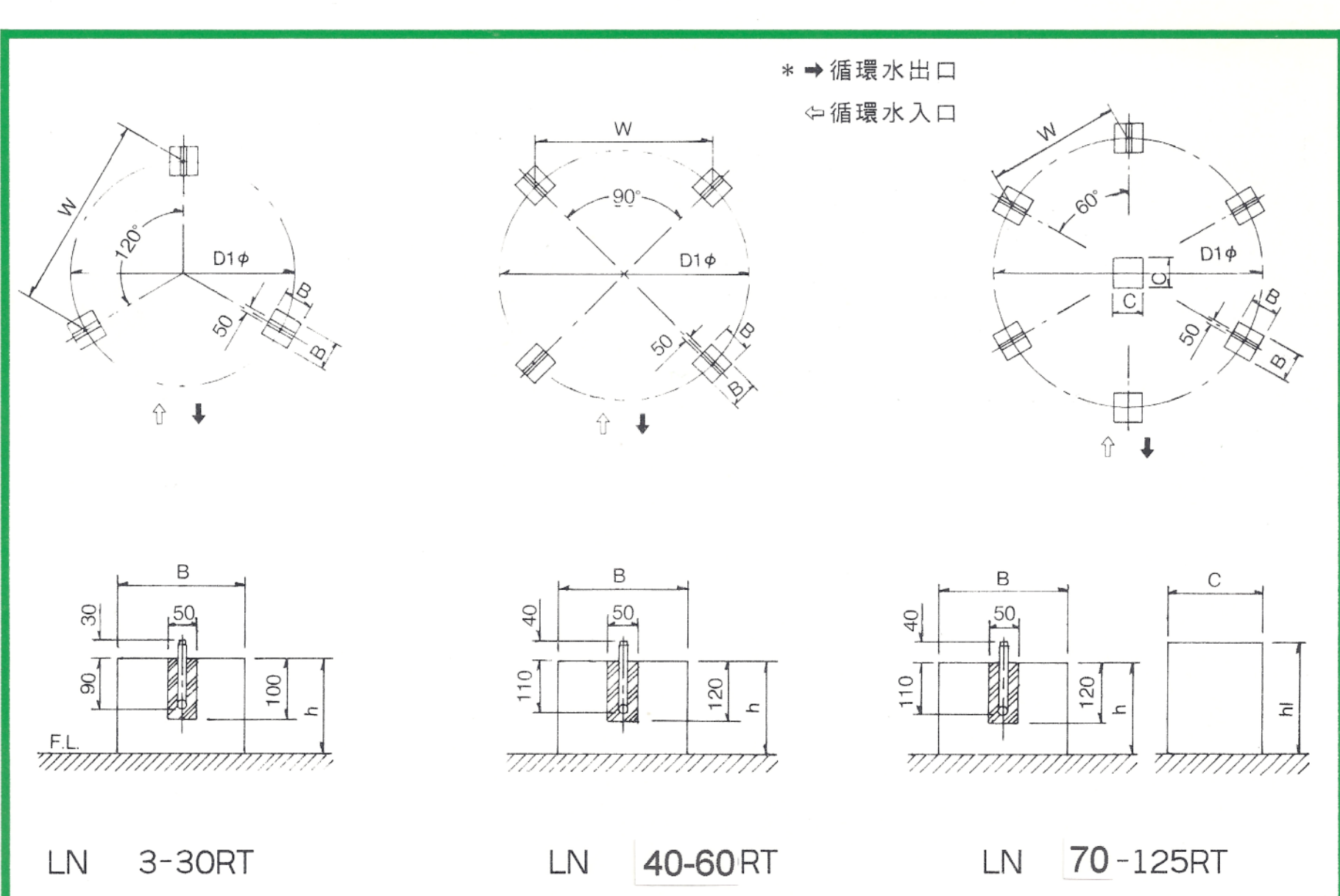

備註：1. 選擇抽水機之揚程係以配管與冷凝器之阻力損失加上塔體揚程。
 2. 冷卻能力係以循環水量 13 ℓ/min/RT (1RT=3,900 Kcal/hr)，入口水溫 37 °C，出口水溫 32 °C，外氣濕球 (W.B) 溫度 27 °C 之條件下設計。

型式 Tower Model LHT-LN	重量		基礎尺寸 m/m						基礎螺絲			冷卻能力 K.Kcal/hr
	自重 kg	運轉時重量 kg	D1φ	W	B	C	h	h1	規格 m/m	長度 m/m	數量 支	
3	30	75	423	366	200		150		M13	120	3	11.70
5	46	120	590	511	250		150		M13	120	3	19.5
8	60	130	702	608	250		150		M13	120	3	31.2
10	70	165	702	608	250		150		M13	120	3	39
15	72	210	856	741	250		150		M13	120	3	58.5
20	105	300	1125	975	250		150		M13	120	3	78
25	116	390	1268	1098	250		150		M13	120	3	97.5
30	120	420	1268	1098	250		150		M13	120	3	117
40	200	490	1580	1117	250		200		M13	150	4	156
50	240	650	1580	1117	250		200		M13	150	4	195
60	270	710	1580	1117	250		200		M13	150	4	234
70	290	750	1780	890	250	200	200	280	M13	150	6	273
80	310	790	1780	890	250	200	200	280	M13	150	6	312
100	470	1310	2370	1185	250	200	200	280	M13	150	6	390
125	500	1400	2370	1185	250	200	200	280	M13	150	6	487.5